

Régulation de la température de reprise avec limitation au soufflage et potentiomètre de consigne en option

Synco™ 200 RLU222

Application



Régulation de la température de reprise avec actions sur les vannes des batteries chaude et froide à eau, ou froide à eau et chaude sur la vanne de courant de la batterie électrique

Domaine d'application

- Bâtiments à usage professionnel et mixte
- Locaux industriels
- Usine
- Cantine

Extensions

- Sonde de soufflage
- Potentiomètre de décalage de consigne

Schéma de l'installation



Schéma de fonctionnement

Régulation de température de reprise



Limitation mini/maxi soufflage

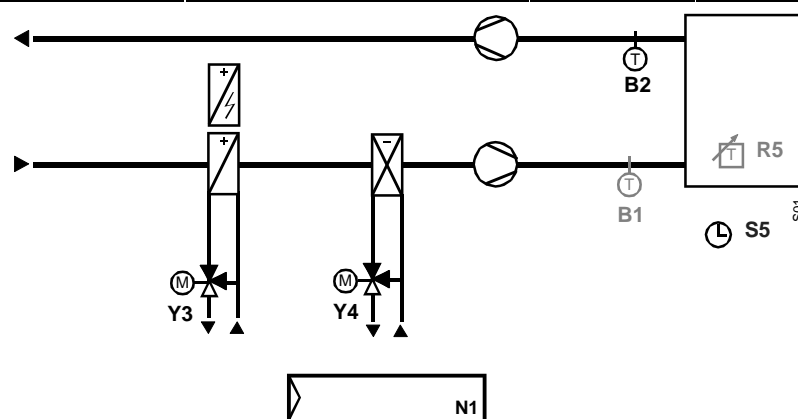
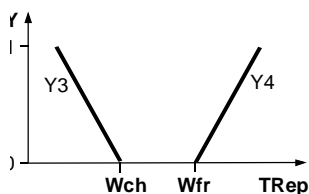
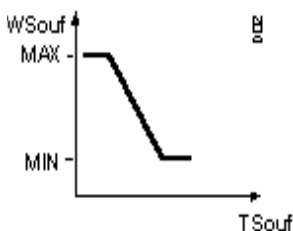

- W = Consigne soufflage
- Wsouf = Consigne soufflage
- Trep = Température de reprise
- Max = Maximum
- Min = Minimum
- Tsouf = Température de soufflage
- Y = Signal de sortie
- Y3, Y4 = Signal de commande vanne

Description du fonctionnement Régulation

Fonctions de base

Régulation de la température de reprise (B2) par action sur la vanne de la batterie chaude (Y3) ou sur la vanne de courant et sur la vanne de la batterie froide (Y4)

Mode de fonctionnement

- L'horloge hebdomadaire externe (S5) permet de changer le mode de fonctionnement du régulateur de CONFORT à ECONOMIE

Configuration de base	Légende	Type d'appareil	Cf.	Fiche produit	Réf.	Qté
	N1	Régulateur universel 1 boucle 1 sortie 0-10V		3101	RLU222	
B2	Sonde de température de gaine		1761	QAM2120.040		1
Y3	Vanne et servomoteur à eau ou vanne de courant		*			1
S5	Horloge		5243	SEH62.1		1
Extensions	Légende	Type d'appareil	Cf.	Fiche produit	Réf.	Qté
	B1	Sonde de température de gaine	1761	QAM2120.040		1
	R5	Potentiomètre de décalage de consigne	1991	BSG21.5		1

Régulation de la température de reprise avec limitation au soufflage et potentiomètre de consigne en option

Synco™ 200 RLU222

- Les extensions ne sont pas obligatoires et il suffit de les connecter pour que les fonctions soient générées
- Ne sont pas compris dans ces listes :
La fonction de sécurité antigel dans le cas de batterie à eau chaude. En cas de besoin utiliser un dispositif antigel extérieur QAF64.2
La fonction de sécurité incendie dans le cas de batterie électrique. En cas de besoin utiliser un thermostat incendie NTZ-R6585
- Ne sont pas compris dans ces listes les pressostats filtres et les pressostats ventilateurs. En cas de besoin utiliser des pressostats différentiels QBM81..
- Ne sont pas compris dans ces listes les éventuels moteurs de volet de type G---2---E
+ * Pour le dimensionnement des vannes et servomoteurs
Veuillez vous reporter aux chapitre 15,16 ET 21 du Guide d'applications ou l'outil de sélection informatique VASP pour les vannes et leur servomoteurs

schéma de raccordement

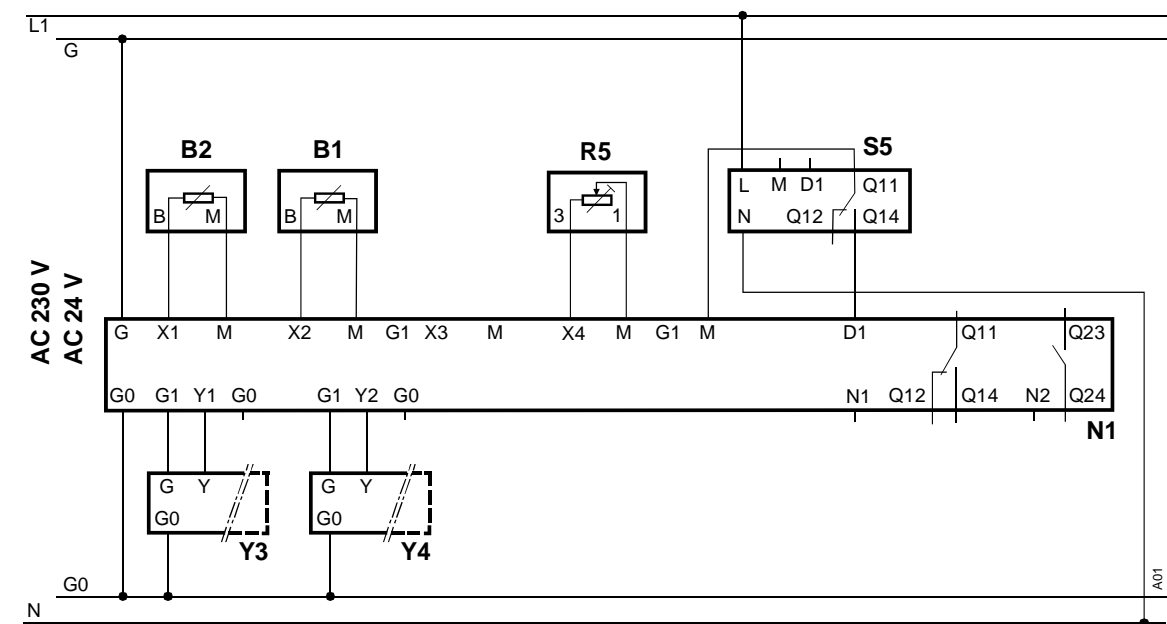

Configuration et réglage des paramètres

Chemin : ... > COMMIS > APPLID

Paramètre	Réglage	Fonction	Remarques
APPLID	A09	Sélectionner l'application	Régulateur universel AC

Chemin : ... > PARA > INPUT D1

Paramètre	Réglage	Fonction	Remarques
NORMPOS	CLSD	Choix du sens du contact	Contact fermé

Chemin : ... > PARA > CTLOOP 1

Paramètre	Réglage	Fonction	Remarques
SEQ1 XP	30 K	[Séquence 1 _] Xp	A adapter suivant l'installation
SEQ1 TN	03:00 mm:ss	[Séquence 1 _] Tn	A adapter suivant l'installation
SEQ1 TV	00:00 mm:ss	[Séquence 1 _] Tv	A adapter suivant l'installation
SEQ4 XP	30 K	[Séquence 4 /_] Xp	A adapter suivant l'installation
SEQ4 TN	03 :00mm :ss	[Séquence 4 /_] Tn	A adapter suivant l'installation
SEQ4 TV	00 :00mm :ss	[Séquence 4 /_] Tv	A adapter suivant l'installation

Chemin : ... > PARA > CTLOOP1

Paramètre	Réglage	Fonction	Remarques
LIM MAX	35.0°C	Limitation Maxi soufflage	Point de consigne
LIM MIN	16.0°C	Limitation Mini soufflage	Point de consigne

Chemin : ... > PARA > MODE

Paramètre	Réglage	Fonction	Remarques
OPMODE	ECO	Régime économie	Présélection régime

Chemin : ... > SET



Paramètre	Réglage	Fonction	Remarques
SET HEAT ☀		Consigne Chaud jour	
SET HEAT ☾		Consigne Chaud Nuit	

Régulation de la température de reprise avec limitation au soufflage et potentiomètre de consigne en option

Synco™ 200 RLU222

Configuration et réglage des paramètres

Chemin : ... > COMMIS > APPLID

Paramètre	Réglage	Fonction	Remarques
SET COOL 		Consigne froid jour	
SET COOL 		Consigne froid nuit	

Ingénierie

- Les schémas électriques de ce document sont des schémas de principe de raccordement. Nous avons volontairement omis du schéma de raccordement tous les éléments n'étant pas directement raccordés au régulateur ou à ses périphériques. Consultez la fiche produit des capteurs actionneurs (ex : QAF64*, etc.), l'utilisation multiple du thermostat antigel QAF81* nécessite un relais.
- La fonction de protection antigel n'est possible que si l'installation est sous tension et en état de fonctionnement.
- Si la batterie chaude à eau a plusieurs rangées de tubes et est montée à contre courant, il est préférable d'assurer une protection antigel sur l'eau de retour. Dans certain cas il s'avère nécessaire de combiner protection antigel sur l'air et sur l'eau.
- Si l'application comprend une batterie électrique et ne présente pas de commande des ventilateurs, il est nécessaire de prévoir le raccordement électrique (externe) de la fonction post ventilation en cas d'arrêt de l'installation (sauf arrêt sécurité incendie ou manque de pression).
- Avant de dimensionner le transformateur il est recommandé de vérifier la consommation des produits qui y sont raccordés : la tension d'alimentation doit être de 24 V AC (+/-10%). Au total, la puissance nominale des appareils raccordés au transformateur d'alimentation (régulateurs, moteurs de vanne et de volets, capteurs actifs, etc.) ne doit pas dépasser la puissance utile du transformateur.
- Avant de raccorder les appareils, il faut s'assurer que les règles en vigueur sont observées.

Recommandation pour la mise en service

- A la mise en service il est nécessaire de s'assurer du bon positionnement des capteurs et des composants de l'installation (ex : sonde antigel, montage thermique des vannes etc.).
- Certains réglages seront peut-être nécessaires en fonction de l'installation lors de la première mise en service du régulateur (ex : bande proportionnelle, temps d'intégration etc..).
- Dans le menu "Mise en service", un contrôle des capteurs connectés est automatique. Si plus tard, un capteur disparaît ou est en court-circuit, un message de défaut apparaît
 - S'il n'y a pas de capteurs connectés le message suivant apparaît : ----
 - En cas de court-circuit sur les capteurs le message suivant apparaît : oooo